



**TEMSA**  
Smart Mobility

# MD9 LE

## TEKNİK ÖZELLİKLER

Motor	
Model	ISB E6
Tipi	Dizel, 4 zamanlı; Turbo Şarjlı; direkt enjeksiyonlu
Silindir Sayısı ve Sıralanışı	6 Silindirli sıra tipi motor
Çap/Strok	107x124 mm
Hacim	6.7 L
Azami Güç	182 KW/ 250 HP @2100rpm
Azami Tork	982 Nm@1200-1400rpm

Şanzıman	
Tip 1	Intarderli, Otomatik
Azami Giriş Torku	1000 Nm
Vites Adedi	6+1

Ön Aks	
Süspansiyon	Bağımsız süspansiyon; çift etkili amortisör, viraj denge çubuğu
Kapasite	5000 kg

Arka Aks	
Süspansiyon	Havalı süspansiyon; amortisör
Kapasite	9.440 kg
Aktarma Oranı	5,125

Direksiyon	
	Yükseklik ve eğim ayarlı hidrolik

Frenler	
Servis Freni	Tam havalı disk frenler
Park Freni	Arka aksa etkili, yay kurlmalı
Motor Freni	-
ABS,ASR	Standart
EBS (Elektronik Fren Sistemi)	Opsiyon
ESC (Elektronik Stabilite Kontrol)	Opsiyon
AEBS	-
Retarder	Şanzımana entegre intarder

Lastikler ve Jantlar	
Lastik	7.5x19.5
Jant	265/70 R19.5 iç lastiksiz

Yakıt Deposu	
Yakıt Tankı	200 lt
Üre Tankı	30 lt

Ölçüler ve Ağırlıklar	
Uzunluk	9.536 mm
Genişlik	2.400 mm
Yükseklik	3.132 mm
Dingil Aralığı	4.600 mm
Ön Uzantı	2.056 mm
Arka Uzantı	2.880 mm
İç Yükseklik	1.840/2.520 mm
Koltuk Adedi	(Class I) 30 (Oturan Yolcu Sayısı) + 40 (Ayakta yolcu sayısı) Toplam 70 (2 kapı) 26 (Oturan Yolcu sayısı) + 40 (Ayakta Yolcu Sayısı) Toplam 66 (3 kapı) 26 (Oturan Yolcu sayısı) + 31 (Ayakta Yolcu Sayısı) +1 (Tek. Sand) Toplam 58 (3 kapı) (Class II) 36 (Oturan Yolcu Sayısı) + 17 (Ayakta yolcu sayısı) Toplam 53 (2kapı) 30 (Oturan Yolcu sayısı) + 21 (Ayakta Yolcu Sayısı) +1 (Tek. Sand) Toplam 52 (2kapı)
Azami Yüklü Ağırlık	14440 kg



#### STANDART DONANIM

- Çelik Jant • Manuel Engelli Rampası • Tekerlekli sandalye emniyet kemeri • Klima • Koltuk altı / Koridor / Sürücü bölgesi ısıtıcılar • Defroster • Bijon koruma (ön) • Gövde alçaltma / Yükseltme / Yana yatma • Ön çeki kancası • Motor odası yangın algılama sistemi • Düşük voltaj uyarı sistemi • Emniyet çekiçleri • Geri vites sesli uyarı • Mekanik akü kesici, şalter • Motor kapağı açık uyarı sistemi • Yangın tüpü (1x6 kg) • Tavanda elektrikli havalandırma kapağı • Manuel güneşlik (2/3) • Ön/Yan/Arka güzergah panosu • Bilet makinası hazırlığı • Radyo/MP3 çalar • Halojen farlar • Gündüz farı • Sis farları • Takograf

#### OPSİYONEL DONANIM

- Arka park sensörü • Soğutmalı defroster • Yedek lastik • Sürücü yan roller perde • Araç içi, ön yol, geri görüş kameraları ve kayıt sistemi • 19" LCD monitör • 3G/Wi-Fi/GPS antenler

## 2 KAPI

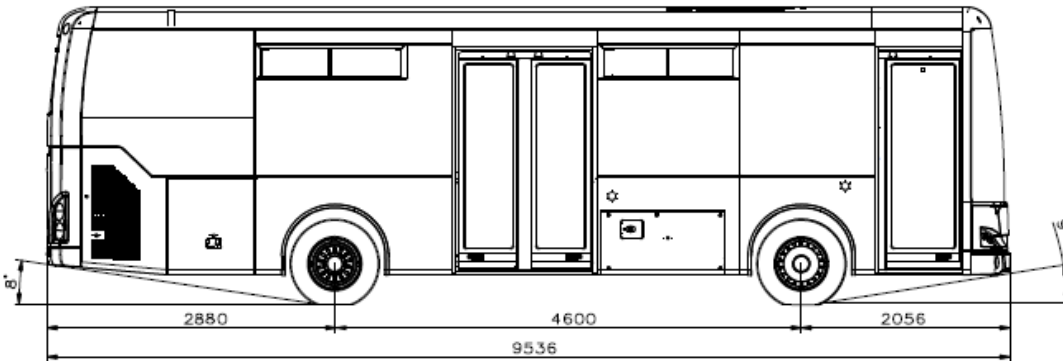
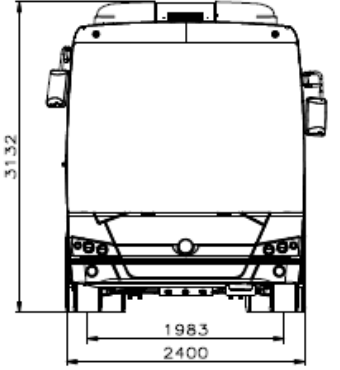
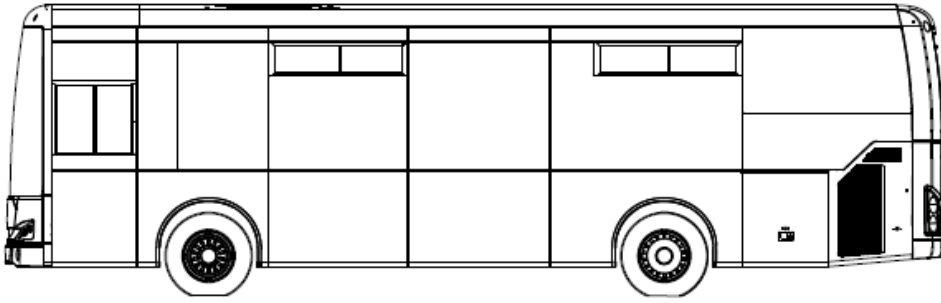

# 3 KAPI

